

Analizador de humedad MB90

Modelo	MB90
Capacidad	90 g
Sensibilidad	0.01 %/0.001 g
Repetibilidad (desv. est.) (g)	0.18 % (muestra de 3 g) 0.02 % (muestra de 10 g)
Rango de humedad	0.01 % a 100 % (0.01 % a 1000 % para modo de regancia)
Salida	RS232, puerto USB, dispositivo USB
Elemento de calefacción	Halógeno
Rango de temperatura	40–200 °C
Alimentación	120 o 240 VAC 50/60 Hz
Temperatura de operación	50 a 104 °F / 10 a 40 °C
Tipo de pantalla	Pantalla táctil TFT, de 109 mm / 4.3 in., QVGA
Resultados en pantalla	% de humedad, % de sólidos, % de regancia, tipo, temperatura, masa, nombre de método, curva de secado y estadísticas
Tamaño del plato	3.5 in/90 mm
Dimensiones (A x Al x L)	8.3 x 7.7 x 14.0 in/211 x 180 x 355 mm
Peso neto	11.5 lb/5.23 kg
Peso del paquete	18.4 lb/8.35 kg

Cumplimiento

- **Seguridad del producto:** IEC/EN 61010-1; IEC/EN 61010-2-010; CAN/CSA C22.2 61010-1; CAN/CSA C22.2 61010-2-010; UL 61010-1
- **Compatibilidad electromagnética:** IEC/EN 61326-1 clase B, entornos básicos; FCC Parte 15 clase A; ICES-003 clase A

Características adicionales

Carcasa superior de ABS, plato de acero inoxidable, funda de protección, almacena hasta 2 métodos y 100 resultados de prueba para cada método, guía del usuario, 13 idiomas disponibles

Accesorios

Cubierta de protección	30284478
Cucharón	30284477
Kit de calibración de temperatura	11113857
Dispositivo antirrobo	80850043
Plato de aluminio (conjunto de 80)	80850086
Almohadillas de fibra de vidrio (conjunto de 200)	80850087
Jaula, muestra	80252477
Juego de 3 platos reusables de 7 mm de altura	80252478
Juego de 3 platos reusables de 14 mm de altura	80252479
Impresora de impacto SF40A	30064203

Dimensiones externas

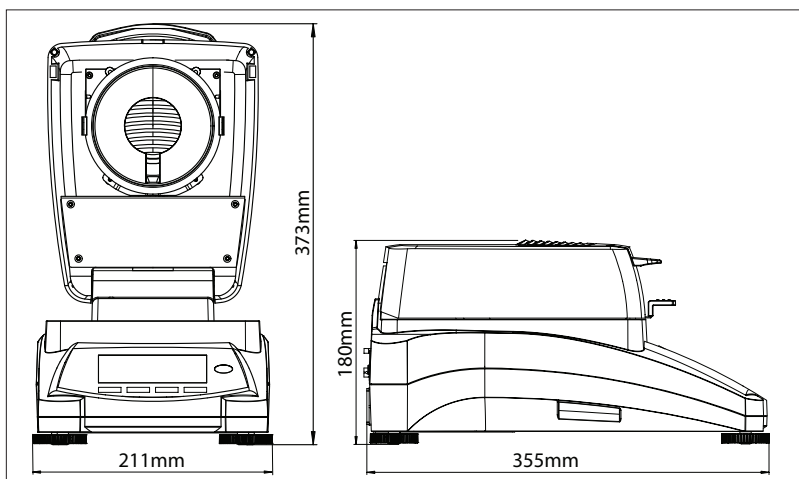

OHAUS LATINOAMÉRICA
Ohaus de México, S.A. de C.V.
Managua No. 697-404,
Col. Lindavista
México, D.F. 07300

Correo electrónico:
ohausmex@ohaus.com
Tel.: +(52-55)5586-4905
Lada: 01 800 718-0553

www.ohaus.com

Con oficinas en Europa,
Asia y América Latina

*ISO 9001:2008
Sistema de control
de calidad certificado

